

PREMAT 160

PRÉMÉLANGÉ ET BROYAGE DE PRODUIT PRÉ-QUILLÉ À -15°C

INFORMATIONS TECHNIQUES

- ✓ Diamètre bouche de sortie: 160mm
- ✓ Puissance moteur (1 Vitesse): 22kW
- ✓ Puissance moteur (2 vitesses): 22/29,5 kW
- ✓ Puissance moteur des pales: 1,5 Kw x 1,5 Kw
- ✓ Poids: 1.380 kg.
- ✓ Capacité de la trémie: 415 lts.

CARACTÉRISTIQUES GÉNÉRALES

- ✓ Fabriquée en acier inoxydable AISI 304.
- ✓ Machine construite selon la Directrice Européenne 89/392 CEE.
- ✓ Panneau de contrôle de 24V.
- ✓ Très silencieuse et sans entretien.
- ✓ Sentido de giro y de tiempo total de mezclado fácilmente programable
- ✓ Prémélangé automatisé, résultat homogène d'haute qualité.
- ✓ Processus PRÉ-MÉLANGÉ entièrement automatisé. Les temps partiels et le sens de rotation de chaque pale sont programmés, ainsi que le temps total de mélange. En mode automatique, une fois le temps de mélange total écoulé, le moteur à hacher et les pales démarrent, avec un mouvement alternatif d'arrêt et de fonctionnement alimentant constamment l'hélice d'hachée.
- ✓ Tout l'effort axial et radial de la hélice hachée, soutenu par une filière intermédiaire au réducteur, avec séparation physique entre la graisse des paliers et le dispositif de retenue en acier inoxydable de l'arbre d'entraînement de l'hélice, évitant ainsi la contamination des huiles et des graisses de la viande, allongement de la durée de vie du palier et du réducteur.



**TEC
MAQ**

PLAQUE	TEMPÉRATURE VIANDE	PRODUCTION
6mm	3°C	4.000kg/h
3mm	3°C	1.500kg/h

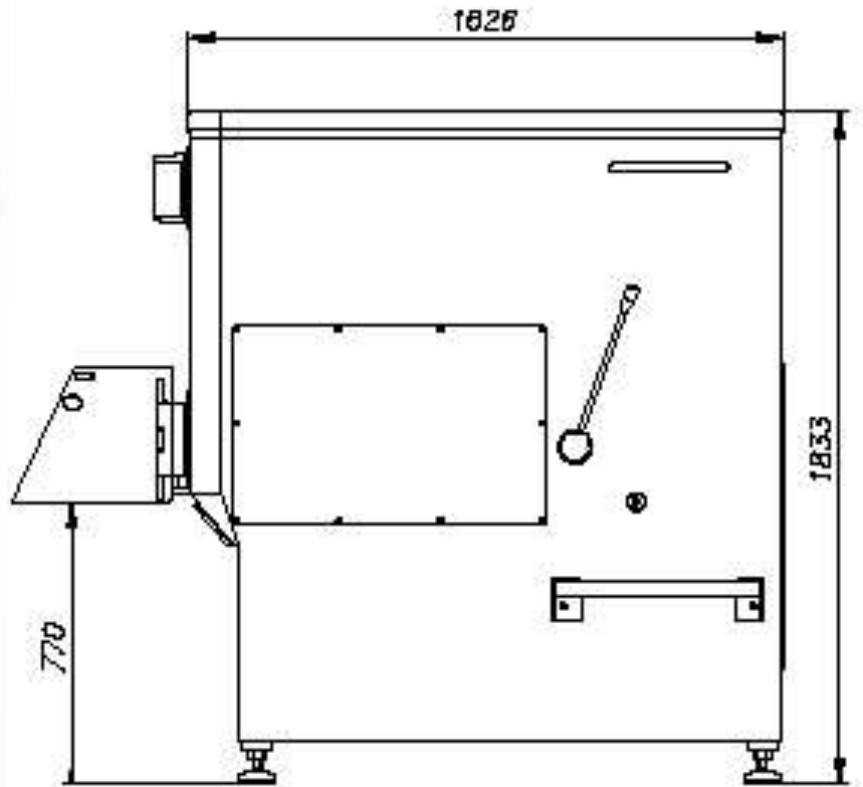
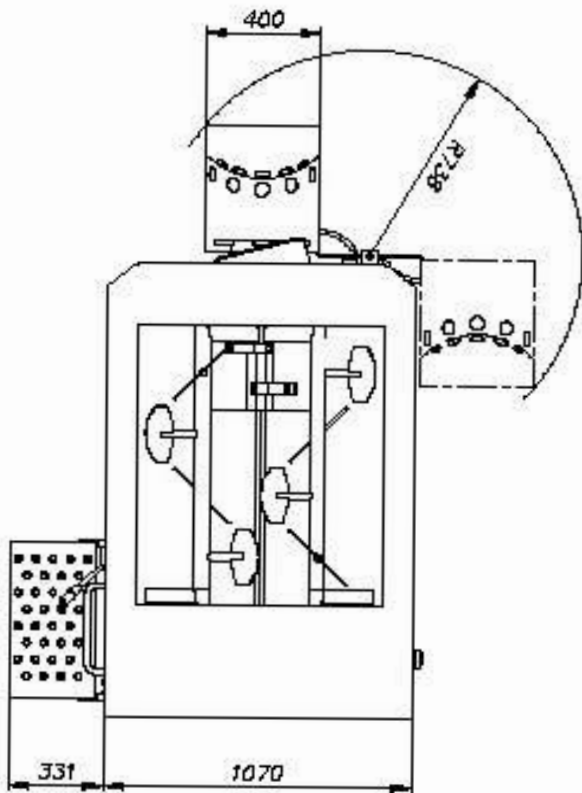

OPTIONS

- ✓ Moteur à deux vitesses.
- ✓ Long hachoir pour les produits frais et les grandes coupes.
- ✓ Hélice spéciale pour gelé.
- ✓ Elevateur por chariots de 200 lts.

PALES PROGRAMMABLES PRÉMELANGÉ

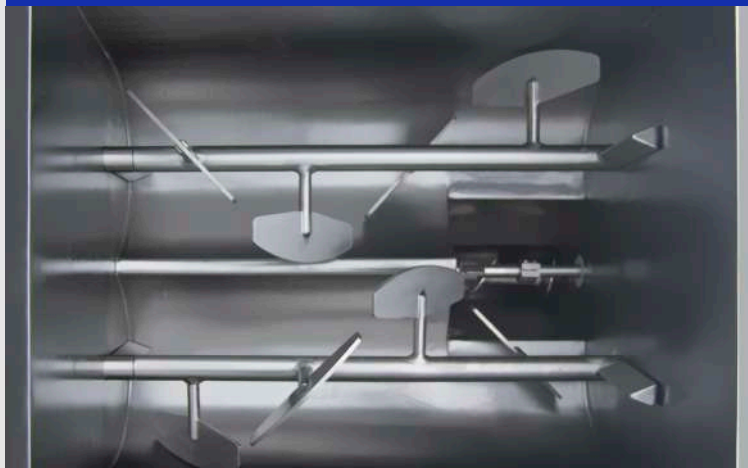

**TEC
MAQ**

MAQUINARIA SOLITEC, SL.

Pol. Ind. Can Clapés - c/ Torrent de'n Baiell, nº23

08181 SENTMENAT (BARCELONA)

Téléphone: +34 937 15 18 44

www.tecmaq.es